

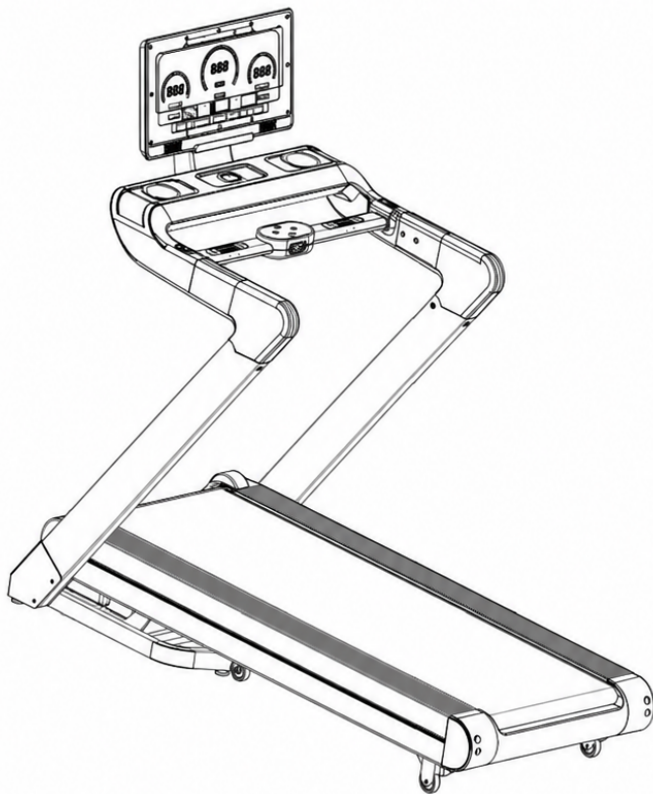

ІНСТРУКЦІЯ ДО ТОВАРУ

Бігова доріжка OMA Fitness
модель **OMEGA**



Збережіть цю інструкцію для подальшого використання
Уважно прочитайте та дотримуйтесь усіх інструкцій у цій інструкції

ВАЖЛИВІ ІНСТРУКЦІ З БЕЗПЕКИ

Дякуємо за придбання цього тренажера.

Він допоможе вам легко підтримувати хорошу фізичну форму, покращити здоров'я та самопочуття.

Інструкція користувача

1. Завжди підключайте кабель живлення до розетки із заземленням. Бажано використовувати окрему електричну лінію без підключення інших приладів.
2. Перед використанням переконайтеся, що бігова доріжка стійко встановлена на рівній поверхні.
3. Перед початком тренування перевірте справність усіх функцій тренажера.
4. Під час запуску доріжки станьте на бокові платформи.
5. Перед тренуванням прикріпіть ключ безпеки до одягу для можливості екстреної зупинки.
6. Натисніть кнопку «Start», щоб увімкнути бігову доріжку.
7. Спочатку поставте одну ногу на бігове полотно та звикніть до руху стрічки. Лише після цього переходьте до повноцінного бігу з правильною поставою. На тренажері одночасно може займатися тільки одна людина. Перевищення допустимого навантаження заборонене.
8. За потреби регулюйте швидкість тренування.
9. Після завершення тренування зупиніть доріжку кнопкою «Stop» або витягніть ключ безпеки.
10. Після використання вимкніть живлення та від'єднайте вилку від розетки.

Заходи безпеки

- ◆ Використовуйте бігову доріжку лише у приміщенні. Уникайте потрапляння води та не ставте на тренажер важкі предмети.
- ◆ Під час тренувань одягайте зручний спортивний одяг і спортивне взуття.
- ◆ Не допускайте дітей до тренажера, щоб уникнути нещасних випадків.
- ◆ Не перевантажуйте доріжку, щоб уникнути пошкодження двигуна, контролера, роликів та бігового полотна. Регулярно проводьте технічне обслуговування.
- ◆ Підтримуйте чистоту в приміщенні та нормальний рівень вологості для стабільної роботи електроніки.
- ◆ Не рекомендується безперервно використовувати домашню бігову доріжку більше 2 годин.
- ◆ Під час тренування забезпечте хорошу вентиляцію приміщення.
- ◆ Під час використання позаду бігової доріжки має залишатися вільний безпечний простір не менше 2000 × 1000 мм.
- ◆ При появі дискомфорту, запаморочення або болю негайно припиніть тренування та зверніться до лікаря.
- ◆ Зберігайте пляшку із силіконовим мастилом у недоступному для дітей місці.
- ◆ Забороняється стрибати з бігової доріжки одразу після тренування.
- ◆ Виймайте вилку з розетки обережно, не тягнучи за кабель.
- ◆ Якщо в роботі тренажера виникла несправність — негайно зупиніть його та вимкніть живлення.
- ◆ Для ремонту або сервісного обслуговування звертайтеся до офіційного сервісного центру або продавця. Самостійне розбирання тренажера заборонене.

НЕБЕЗПЕКА!

Щоб зменшити ризик травм та нещасних випадків, дотримуйтеся наступних правил:

- ◆ Перед початком тренування переконайтеся, що ваш одяг застібнутий і не заважає рухам.
- ◆ Не використовуйте одяг, який може зачепитися за рухомі частини тренажера.
- ◆ Тримайте кабель живлення подалі від гарячих поверхонь та предметів.
- ◆ Не допускайте дітей до бігової доріжки.
- ◆ Якщо виникла несправність або незвична ситуація, тримайтеся за поручні та обережно зійдіть із бігового полотна.
- ◆ Не використовуйте бігову доріжку на відкритому повітрі.
- ◆ Перед переміщенням тренажера обов'язково вимкніть живлення.
- ◆ Не відкривайте кришку двигуна та роликів самостійно. Це повинні виконувати лише спеціалісти.
- ◆ Тренажер повинен використовуватися в електромережі з навантаженням не більше 10 А.
- ◆ Одночасно тренуватися на доріжці може лише одна людина.
- ◆ Функція HRC (контроль серцевого ритму) не є медичним приладом, тому її показники мають виключно інформаційний характер.
- ◆ негайно припиніть тренування, якщо відчуваєте слабкість, біль у м'язах або суглобах. Уважно слідкуйте за реакцією організму на навантаження. Запаморочення може свідчити про надмірну інтенсивність тренування. При перших ознаках запаморочення припиніть заняття та відпочиньте, поки самопочуття не нормалізується.

Самостійне розбирання, ремонт або внесення змін до конструкції тренажера суворо заборонені.

- Це може призвести до механічних пошкоджень та травм.

Щоб уникнути потрапляння води:

◆ Основний корпус та електронні компоненти тренажера не повинні контактувати з водою чи іншими рідинами.

- Це може спричинити ураження електричним струмом або пожежу.

◆ Не перевантажуйте себе тренуваннями, якщо ви не займаєтеся спортом регулярно.

◆ Не використовуйте бігову доріжку одразу після їжі або коли відчуваєте втому.

- Це може негативно вплинути на ваше здоров'я.

◆ Цей тренажер призначений лише для домашнього використання. Його не можна використовувати у школах, спортивних залах чи інших місцях із великою кількістю користувачів.

- Це може призвести до травм.

◆ Не користуйтеся тренажером під час прийому їжі або виконання інших справ.

◆ Не використовуйте тренажер після вживання алкоголю або якщо відчуваєте сповільнену реакцію.

- Це може призвести до нещасного випадку або травм.

◆ Не користуйтеся тренажером, якщо у ваших кишнях є тверді предмети.

- Це може спричинити травми або пошкодження.

◆ Не допускайте потрапляння металевих предметів, сміття чи води на вилку живлення.

- Це може спричинити коротке замикання, ураження струмом або пожежу.

◆ Не вимикайте живлення та не витягуйте вилку з розетки під час роботи тренажера.

- Це може призвести до травм.

НЕ ТОРКАЙТЕСЯ ВИЛКИ МОКРИМИ РУКАМИ!

◆ Не вставляйте та не витягуйте вилку мокрими руками.

- Це може спричинити ураження електричним струмом або травми.

ПАМ'ЯТАЙТЕ ПРО ВІДКЛЮЧЕННЯ ВІД МЕРЕЖІ!

◆ Завжди витягуйте вилку з розетки, коли тренажер не використовується.

- Пил та волога можуть пошкодити ізоляцію і спричинити витік струму або пожежу.

◆ Перед технічним обслуговуванням обов'язково від'єднайте тренажер від електромережі.

- Це допоможе уникнути ураження електричним струмом та травм.
- ◆ Негайно припиніть використання тренажера, якщо він не запускається або працює ненормально. Від'єднайте вилку та зверніться до сервісного центру.
 - Це може запобігти травмам та ураженню струмом.
- ◆ Відключайте тренажер від мережі під час раптового вимкнення електроенергії.
 - Раптове відновлення живлення може призвести до нещасного випадку або травм.
- ◆ Виймаючи вилку з розетки, тримайтеся за саму вилку, а не за кабель.
 - Інакше це може спричинити коротке замикання, пожежу або ураження електричним струмом.

ІНСТРУКЦІЯ ЩОДО ЗАЗЕМЛЕННЯ

- ◆ Тренажер обов'язково повинен бути підключений до заземленої електромережі. Заземлення забезпечує шлях найменшого опору для електричного струму у разі несправності та знижує ризик ураження електричним струмом.
- ◆ Тренажер оснащений кабелем живлення із заземленням та відповідною вилкою. Вилку необхідно підключати лише до розетки, яка відповідає місцевим нормам електробезпеки.

НЕБЕЗПЕКА!

- ◆ Неправильне підключення заземлення може призвести до ураження електричним струмом. Якщо ви не впевнені у правильності заземлення, зверніться до кваліфікованого електрика для перевірки. Якщо вилка тренажера не підходить до вашої розетки, попросіть електрика встановити відповідну розетку.
- ◆ Тренажер оснащений заземленою вилкою. Перед використанням переконайтеся, що у вас є сумісна розетка. Використання перехідників заборонене.

Розгорнута діаграма

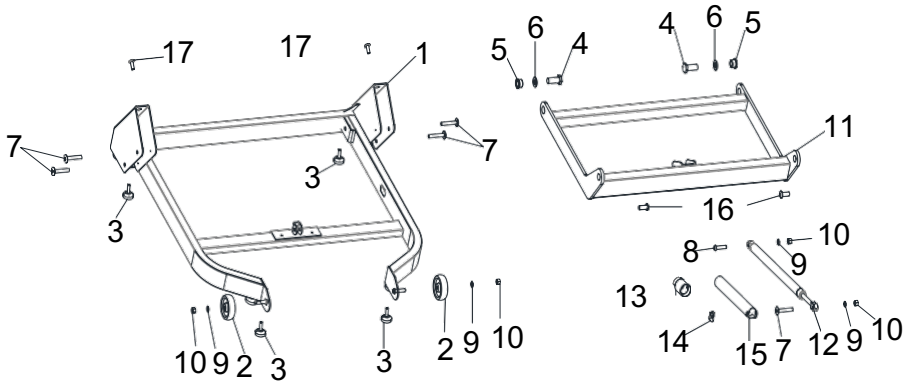

№	Опис (Базова рама + рама нахилу + гідравліка)	Кількість
1	Базова рама	1
2	Колесо Ф62×Ф8.0×t22	2
3	Опорна ніжка Ф35×37×12×М8	4
4	Болт із шестигранною головкою та частковою різьбою М12×Ф14×35×19	2
5	Втулка порошкової металургії Ф24×Ф19×Ф14×14×3	2
6	Плоска шайба Ф14	2
7	Болт із внутрішнім шестигранником та частковою різьбою М8×50×20	2
8	Болт із внутрішнім шестигранником та частковою різьбою М8×30×20	1
9	Плоска шайба Ф8	5
10	Самоконтрна гайка М8	3
11	Рама нахилу	1
12	Гідравлічний амортизатор 702×330×Ф10×Ф8.2×500N	1
13	Двошарова кругла заглушка труби Ф33×Ф23×48	1
14	Пружинна пластина-1 t0.6×16.5×43	1
15	Ezfit	1
16	Болт із внутрішнім шестигранником та частковою різьбою М10×25×15	2
17	Болт із внутрішнім шестигранником та частковою різьбою М8×15	2

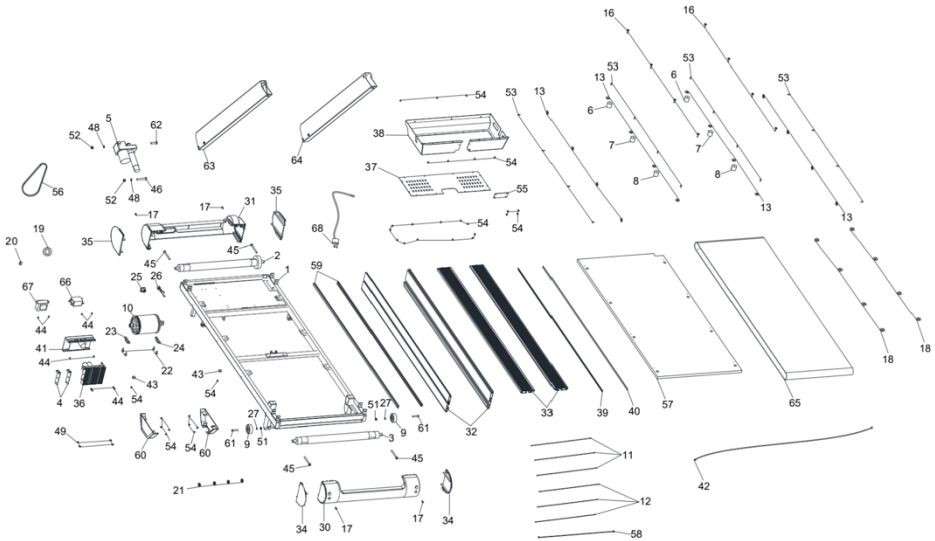

№	Опис (Основна рама + вертикальна стійка)	Кількість
1	Основна рама	1
2	Передній ролик Ф80×Ф56×616×Ф17	1
3	Задній ролик Ф50×Ф17×610×650	1
4	Монтажна пластина контролера (фарбована деталь)	2
5	Двигун нахилу	1
6	Циліндрична буферна прокладка Ф30×30×М6×5	2
7	Циліндрична буферна прокладка Ф30×30×М6×5	2
8	Циліндрична буферна прокладка Ф30×30×М6×5	2
9	Колесо Ф62×Ф8.0×22	2
10	Безщітковий двигун	1
11	Кабель живлення L-350 мм	2
12	Кабель живлення L-350 мм	2
13	Кругла направляюча бокової рейки Ф25×Ф5×4.5	16
14	Хомут 3/8 (UC-2)	6
15	Кабельна стяжка	16
16	Гвинт із внутрішнім шестигранником потайний М6×25	8
17	Самонарізний гвинт із хрестовим шліцом та широкою плоскою головкою ST5×15	4
18	Пластикова плоска шайба Ф12×Ф6×t1.0	8
19	Магнітне кільце Ф29×Ф19×t7.5	1
20	Кабельний фіксатор SR-6R3	1
21	Заглушка Ф25×Ф17×Ф10×6×1	4

№	Опис	Кількість
22	Гвинт із внутрішнім шестигранником та повною різьбою М6×15	4
23	Притискна пластина кріплення двигуна А	1
24	Притискна пластина кріплення двигуна В	1
25	Перемикач	1
26	Тримач запобіжника (з проводом) FP-ZHY-8(6.35×30)/15А	1
27	Плоска шайба Ф8	8
28	Пружинна шайба Ф5	6
29	Зубчаста шайба Ф5	6
30	Задня кришка основної рами	1
31	Передня кришка основної рами	1
32	Бокова рейка	2
33	Верхня бокова рейка	2
34	Ущільнювальна прокладка задньої кришки	2
35	Ущільнювальна прокладка передньої кришки	2
36	Контролер	1
37	Нижня кришка двигуна (фарбована деталь)	1
38	Верхня кришка двигуна (фарбована деталь)	1
39	LED світлова стрічка L-1450 мм	1
40	LED світлова стрічка L-1450 мм	1
41	Інтегрована плата імпульсного блоку живлення	1
42	Комунікаційний кабель (основна рама + вертикальна стійка) L-2200 мм	1
43	Опорна ніжка Ф20×Ф10×Ф5×8	2
44	Гвинт Philips C.K.S. з повною різьбою М4×6	12
45	Циліндричний болт із внутрішнім шестигранником М8×85	3
46	Гвинт Allen C.K.S. з частковою різьбою М10×65×20	1
48	Плоска шайба Ф10	4
49	Плоска шайба Ф6	4
51	Самоконтрна шестигранна гайка М8	4
52	Самоконтрна шестигранна гайка М10	2
53	Самонарізний гвинт Philips із потайною головкою ST4×15	18
54	Самонарізний гвинт Philips C.K.S. ST4×12	24
56	Ремінь двигуна 6EPJ180	1
57	Дека бігової доріжки 1380×630×t18/HDF	1
58	Кабель підключення контролера L-400 мм	1
59	Кришка світлової стрічки	2
60	Задня кришка	2
61	Гвинт Allen C.K.S. з частковою різьбою М8×40×20	2
62	Гвинт Allen C.K.S. з частковою різьбою М10×40×20	1
63	Вертикальна стійка (ліва)	1
64	Вертикальна стійка (права)	1

65	Бігове полотно	1
66	Фільтр	1
67	Дросель	1
68	Кабель живлення	1

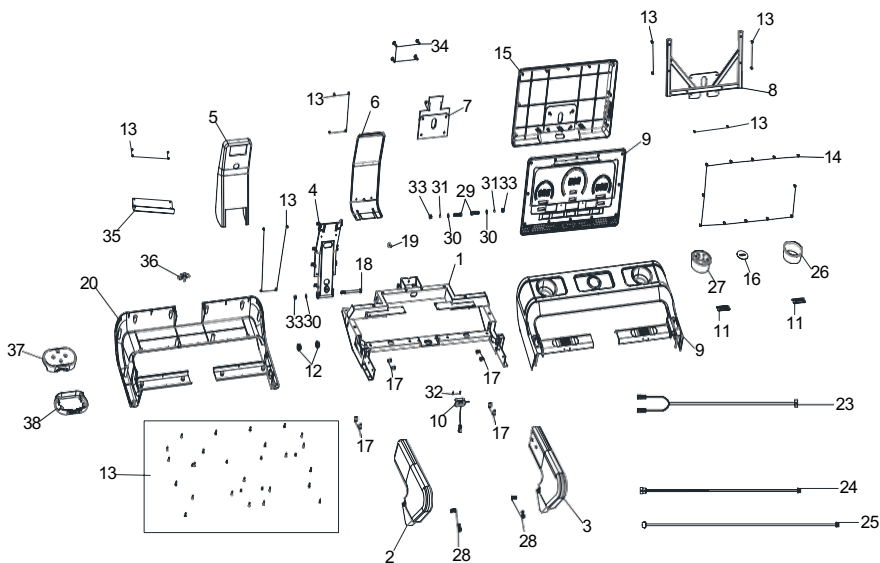

Опис (Поручні + Консоль)

№	Опис	Кількість
1	Рама консолі	1
2	РУ поручень (лівий)	1
3	РУ поручень (правий)	1
4	Поворотна рама шийки консолі	1
5	Передня кришка шийки консолі	1
6	Задня кришка шийки консолі	1
7	Основа консолі	1
8	Внутрішні компоненти рами консолі	1
9	Плата РСВ консолі	1
10	Основа ключа безпеки	1
11	Датчик пульсу на поручнях	4
12	Втулка рами	2
13	Самонарізний гвинт Philips С.К.С. ST4×12	50
14	Самонарізний гвинт Philips із потайною головою ST4×15	12
15	Задня кришка панелі	1
16	Протиковзка накладка бездротової зарядки Ф58×t1.5	1
17	Гвинт із внутрішнім шестигранником та повною різьбою М8×10	8
18	Гвинт Allen С.К.С. з частковою різьбою М8×110×30	2
19	Гвинт Allen С.К.С. з повною різьбою М8×20	1
20	Нижня кришка рамки для аксесуарів	1
23	Кабель підключення датчика пульсу L-850 мм	1
24	Кабель підключення ключа безпеки L-800 мм	1
25	Комунікаційний кабель (рама консолі) L-1200 мм	1
26	Силіконова вставка для пляшки А Ф98×41	1
27	Силіконова вставка для пляшки В Ф98×41	1
28	Потайний болт Allen із повною різьбою М8×25	4
29	Гвинт із внутрішнім шестигранником та повною різьбою М8×35	2
30	Плоска шайба Ф8	2

31	Пружинна шайба Ф8	2
32	Самонарізний гвинт Philips C.K.S. ST3×10	2
33	Самоконтрна шестигранна гайка М8	2
34	Гвинт Allen C.K.S. з повною різьбою М6×25	4
35	Тримач для планшета (iPad)	1
36	Кліпса ключа безпеки	1
37	Верхня кришка клавіатури	1
38	Нижня кришка клавіатури	1

Опис (Комплект кріплення)

Опис	Кількість
Болт Allen C.K.S. з повною різьбою М8×15	2
Болт Allen C.K.S. з частковою різьбою М8×50×20	2
Болт Allen з повною різьбою М8×25	2
Хрестовий ключ 14×17×75	1
Т-подібний ключ 6×80	1

Опис продукту

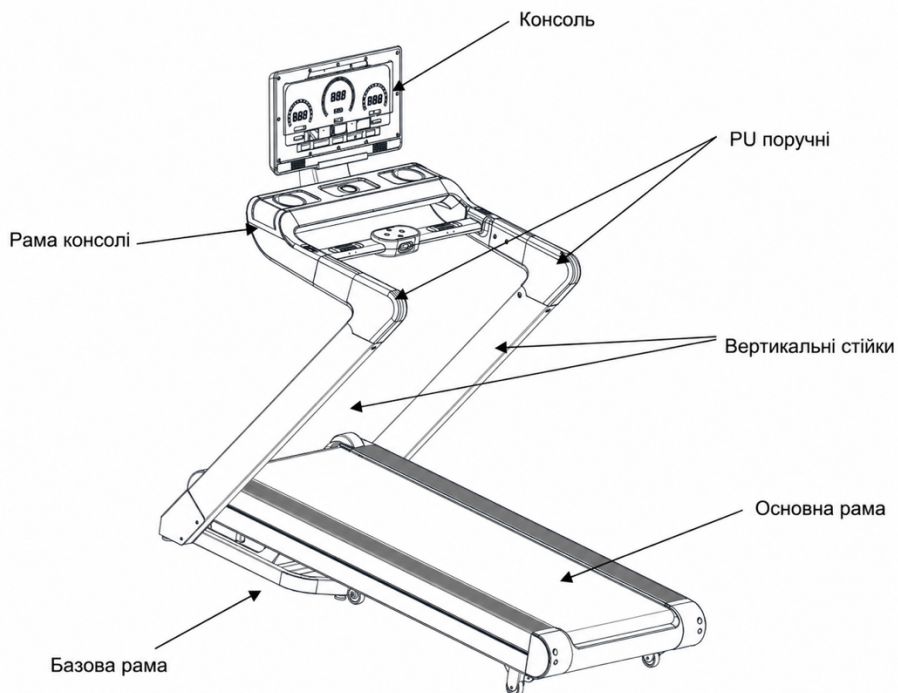

Технічна інформація

Параметр	Значення
Розміри	У складеному вигляді: 1750 × 825 × 1740 мм У розкладеному вигляді: 1750 × 825 × 420 мм
Бігова поверхня	1520 × 500 мм
Швидкість	1.0 - 22.0 км/год

Примітка: Ми залишаємо за собою право вносити зміни до конструкції та характеристик продукту без попереднього повідомлення

Комплектація

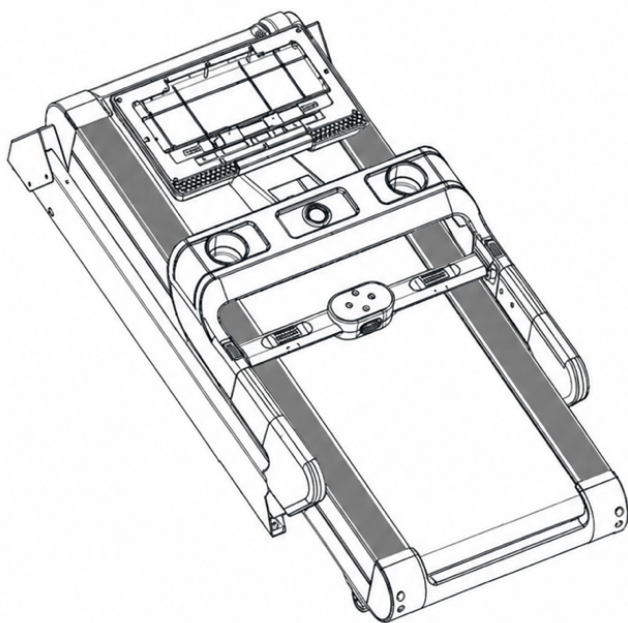

Бігова доріжка



Силіконове масло



Набір інструментів



Інструкція

Перелік комплекту інструментів



Г-подібний ключ 5*35*80



Т-подібний ключ 6*80

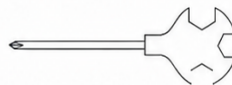

Хрестоподібний ключ 14*17*75S

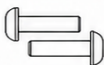

Гвинт з внутрішнім шестигранником М8*15 – 2 шт.



Гвинт з внутрішнім шестигранником з частковою різьбою М8*50*20 – 2 шт.



Болт з потайною головкою з повною різьбою М8*25 – 4 шт.

Основні деталі

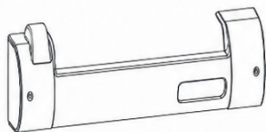

Передня кришка

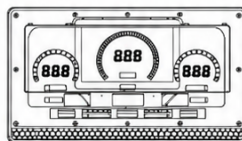

Комплект консолі

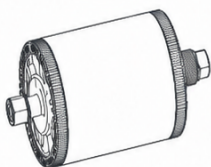

Двигун



Ремінь двигуна

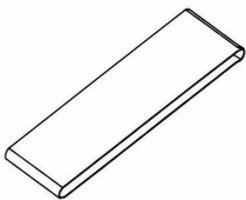

Бігове полотно

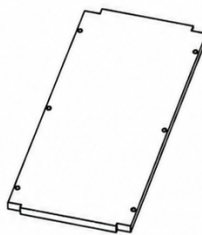

Бігова дека



Верхній боковий поручень

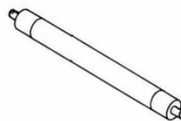

Задній валик

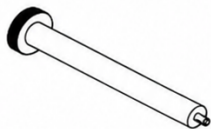

Передній валик

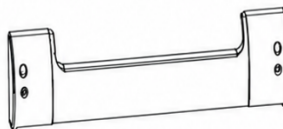

Задня кришка

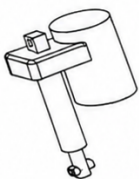

Мотор нахилу



Бокова рейка

Етапи складання

Попередження:

1. Після зняття верхньої кришки картонної коробки використовуйте ножиці, щоб розрізати нижню кришку картонної коробки по чотирьох кутах.
2. Не знімайте нижню кришку картонної коробки, доки тренажер не буде встановлено належним чином.
3. Перед встановленням спочатку перевірте, чи зовнішній вигляд тренажера є належним і чи немає пошкоджень.
4. Будь ласка, використовуйте транспортні колеса, щоб вийняти встановлений тренажер з картонної коробки, що лежить на нижній кришці.
5. Якщо не дотримуватись наведених вище кроків, це може призвести до незручностей або серйозних травм під час встановлення.

Крок 1: Як показано на малюнку, утримуйте раму бігової доріжки та вертикальні стійки, підніміть їх до максимального кута, і за допомогою T-подібного шестигранного ключа зафіксуйте вертикальні стійки 2 болтами з внутрішнім шестигранником з частковою різьбою (M8×50×20) з лівого та правого боків. Потім зафіксуйте вертикальні стійки 2 болтами з внутрішнім шестигранником з повною різьбою (M8×15) з переднього боку.

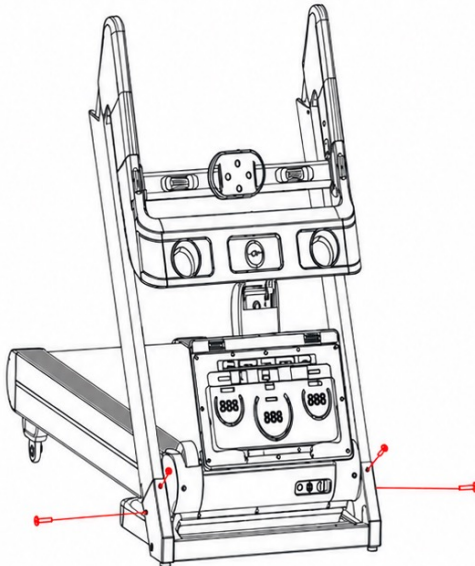

Крок 2: підніміть стійку консолі та поручень і за допомогою шестигранного ключа зафіксуйте поручень 2 болтами з внутрішнім шестигранником з повною різьбою (M8×25), як показано на малюнку.

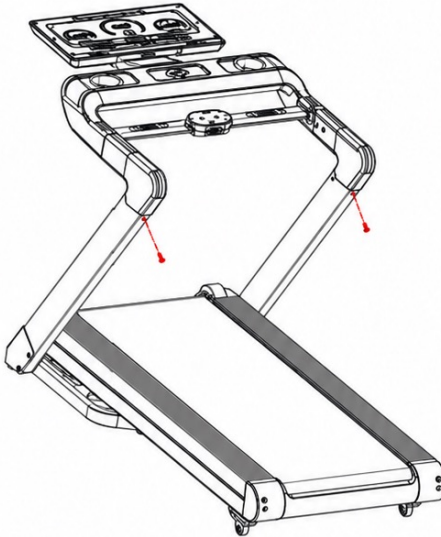

Крок 3: встановіть консоль, потім вставте T-подібний шестигранний ключ у отвір для гвинта та затягніть гвинти, як показано на малюнку. Примітка: Після завершення складання перевірте всі болти на всьому тренажері, щоб запобігти їх ослабленню.

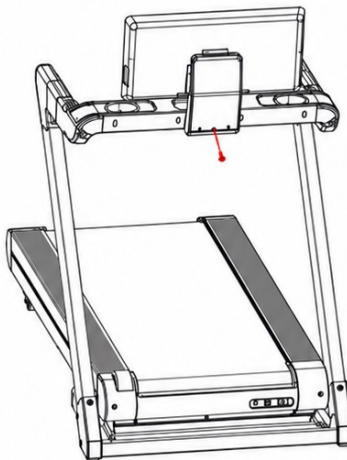

Інструкція до панелі консолі

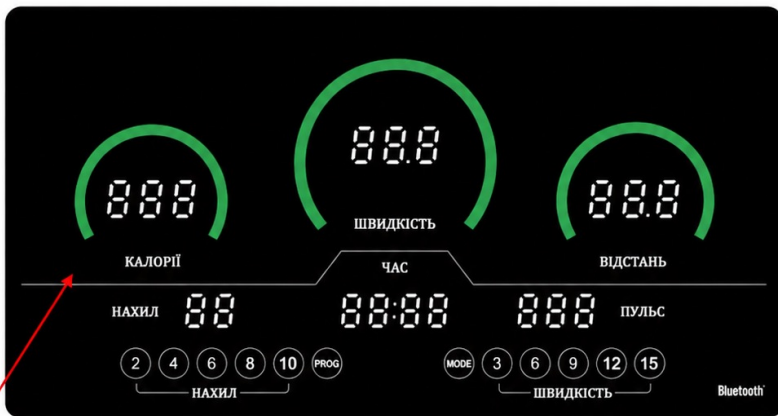

LED

Наклейки для центральних кнопок керування



Опис функцій консолі

1. P0 — користувацька програма тренувань, P1–P36 — вбудовані автоматичні програми тренувань, 3 USER, BMI.
2. LED-дисплей, кнопки прямого вибору нахилу та швидкості, 4 сенсорні кнопки.
3. Функція перемикання одиниць вимірювання швидкості та відстані (метрична/імперська система).
4. Діапазон робочої швидкості: 1,0–22,0 км/год.
5. Діапазон нахилу: 0–15%.
6. Захист від перевантаження, перевищення струму, вибухозахисний захист, захист від надмірної швидкості, захист від електромагнітних перешкод та інші функції безпеки.
7. Функція самоперевірки системи та сповіщення про аномальну інформацію.
8. 3 користувацькі функції.
9. Функція ERP.
10. Додаток Bluetooth + функція вимірювання пульсу через Bluetooth (опція).

ВІКОННИЙ ДИСПЛЕЙ:

- 1) Вікно “КАЛОРІЇ”: відображає калорії;
- 2) Вікно “ВІДСТАНЬ”: відображає відстань;
- 3) Вікно “ЧАС”: відображає час;
- 4) Вікно “НАХИЛ”: відображає нахил;
- 5) Вікно “ПУЛЬС”: відображає частоту серцевих скорочень;
- 6) Вікно “ШВИДКІСТЬ”: відображає значення швидкості;
- 7) Вікно “НАХИЛ” “②④⑥⑧⑩”: кнопки вибору нахилу;
- 8) Вікно “ШВИДКІСТЬ” “③⑥⑨⑫⑮”: кнопки вибору швидкості.

Інструкція з перемикання одиниць вимірювання (метрична/англійська система):

- 1) Одночасно натисніть клавіші “PROGRAM” і “MODE” після зняття захисного ключа, на дисплеї з’явиться значення 0.6 — це означає перемикання з кілометрів на милі;
- 2) Одночасно натисніть клавіші “PROGRAM” і “MODE” після зняття захисного ключа, на дисплеї з’явиться значення 1.0 — це означає перемикання з миль на кілометри.

ФУНКЦІЇ КНОПОК

- 1) **«PROG»** : кнопка вибору програми, у зупиненому стані послідовно перемикає програми P01–P36, U01, U02, U03, HRC1–HRC3, BMI.
- 2) **«MODE»** : коли вибрано ручний режим, початковий стан — нормальний режим. Натисніть кнопку режиму для вибору режиму зворотного відліку -> режиму зворотної відстані -> режиму зворотних калорій -> режиму прямого відліку в ручному режимі; клавіша скидання для значення за замовчуванням (30 хвилин) у режимах зворотного відліку в P1–P36;
- 3) **«СТАРТ/ПАУЗА»** : кнопка запуску/паузи, у зупиненому стані запускає бігову доріжку; під час роботи — ставить бігову доріжку на паузу; пауза недоступна після підключення до Bluetooth;
- 4) **«СТОП»** : кнопка зупинки/скидання. 1. Під час роботи натисніть кнопку СТОП для плавної зупинки; 2. Коли відображається помилка (ERR), інформація на дисплеї очищається.
- 5) **«+»** : кнопка збільшення швидкості, у зупиненому стані або режимі BMI — збільшення параметра, під час роботи — збільшення швидкості;
- 6) **«-»** : кнопка зменшення швидкості, у зупиненому стані або режимі BMI — зменшення параметра, під час роботи — зменшення швидкості;
- 7) **«▲»** : кнопка збільшення нахилу, під час роботи — збільшення нахилу;
- 8) **«▼»** : кнопка зменшення нахилу, під час роботи — зменшення нахилу.

Опис функції захисного ключа:

Захисний ключ складається з мідної частини, прищіпки та нейлонового шнура, що виконує функцію безпеки аварійної зупинки. У будь-якому стані, якщо захисний ключ від'єднано, бігова доріжка негайно зупиняється, робота клавіш заборонена, а на дисплеї відображається «E-07» із звуковим сигналом. Після встановлення захисного ключа дисплей повністю відображається протягом 2 секунд, після чого система переходить у режим очікування (початковий робочий стан).

Програма користувача

Існує три програми користувача: USER1–USER3. У режимі користувача ви можете переглядати або налаштувати власну програму тренувань. Натисніть кнопку «PROG», щоб вибрати USER1–USER3, потім натисніть кнопку «MODE» для налаштування або натисніть кнопку «START» для початку тренування. За допомогою кнопки «MODE» можна встановити 10 секцій швидкості та рівня нахилу у своїй програмі. Після налаштування натисніть «START», щоб запустити бігову доріжку. Ваша програма буде збережена та доступна для використання наступного разу.

Керівництво з безпеки

1. 1 Вставте вилку шнура живлення у розетку на 10 А із заземленням, увімкніть вимикач живлення — дисплей консолі повністю засвітиться з звуковим сигналом, після чого розпізнає ключ безпеки.
1. 2 Встановіть ключ безпеки в гніздо на консолі та закріпіть прищіпку на одязі на грудях. Дисплей повністю відобразиться протягом 2 секунд, після чого система перейде в стандартний робочий режим: усі показники обнуляться, значення параметрів буде скинуто, бігова доріжка перейде в режим ручного керування з позитивним відліком часу (програма P0).
1. 3 Натисніть кнопку «PROG», щоб вибрати програму: P01–P36, U01, U02, U03, HRC1, HRC2, HRC3, BMI.

- a) «P0» — це програма користувача. Натисніть кнопку «MODE», щоб вибрати один із чотирьох режимів тренувань. Швидкість і нахил налаштовуються користувачем.

Параметри за замовчуванням: швидкість 1,0 км/год, нахил 0, секція 0.

Режим тренування 1: позитивний відлік часу, позитивний відлік дистанції, позитивний відлік калорій — функція налаштування недоступна.

Режим тренування 2: зворотний відлік часу, перейдіть у стан налаштування, вікно часу блимає; натисніть кнопки «+», «←» для зміни значення.

Діапазон налаштування: 5–99 хвилин, за замовчуванням: 30:00.

Режим тренування 3: зворотний відлік дистанції, перейдіть у стан налаштування, вікно дистанції блимає; натисніть кнопки «+», «←» для зміни значення.

Діапазон налаштування: 1,0–99,0 км, за замовчуванням: 1,0 км.

Режим тренування 4: зворотний відлік калорій, перейдіть у стан налаштування, вікно калорій блимає; натисніть кнопки «+», «←» для зміни значення.

Діапазон налаштування: 20–990 ккал, за замовчуванням: 50 ккал.

- b) «P01–P36» — це системні програми. Доступний лише режим зворотного відліку. У стані налаштування вікно часу блимає; натисніть кнопки «+», «←» для зміни значення, натисніть кнопку «MODE» для скидання до значень за замовчуванням. Діапазон налаштування: 5–99 хвилин, за замовчуванням: 30:00.

1. 4 Після вибору режиму тренування натисніть кнопку «START», на дисплеї з'явиться зворотний відлік 5 секунд із 5 звуковими сигналами. Після зворотного відліку до 1 бігова доріжка плавно почне рух, поступово розганяючись до заданої швидкості, після чого працюватиме на постійній швидкості.
 - a) Під час роботи натисніть кнопки «+», «-» або «QUICK SPEED», щоб відрегулювати швидкість бігової доріжки;
 - b) У програмах P1–P36 швидкість поділена на 10 сегментів, кожен період відповідає встановленому часу. Зміна швидкості за допомогою кнопок діє лише в поточному сегменті. При переході до наступного сегмента тричі пролунає звуковий сигнал за три секунди. Після завершення всіх 10 сегментів мотор автоматично зупиниться (пролунає звуковий сигнал);
 - c) У режимі роботи натисніть кнопку «START», і мотор змінить стан між паузою та роботою. При відновленні з паузи всі дані та процес тренування зберігаються.
1. 5 Під час роботи мотору натисніть кнопку «STOP», мотор плавно сповільниться та зупиниться, усі налаштування буде скинуто до заводських значень;
1. 6 Під час роботи мотору натисніть кнопки «▲», «▼» або «QUICK INCLINE», щоб відрегулювати кут нахилу бігової доріжки;
1. 7 У будь-якому стані витягніть захисний ключ — на дисплеї з'явиться «E-07», пролунає звуковий сигнал, і бігова доріжка зупиниться;
1. 8 У будь-який час, якщо система виявить несправність під час самодіагностики, бігова доріжка екстрено зупиниться, на дисплеї з'являться повідомлення про помилку та пролунають звукові сигнали;
1. 9 Коли на дисплеї з'явиться повідомлення про помилку, натисніть «STOP». Система очистить відображену інформацію.
1. 10 Метод тестування індексу маси тіла (BMI): натисніть кнопку «PROG» для вибору програми BMI, натисніть кнопку «MODE» для вибору номера профілю, потім натисніть «+» і «-» для встановлення параметрів.
 - a) Пункт F1 (Стать): визначає стать; діапазон значень: 1–2, «1» — чоловік, «2» — жінка; значення за замовчуванням: 1;
 - b) Пункт F2 (Вік): визначає вік; діапазон значень: 1–99 років; значення за замовчуванням: 25 років;
 - c) Пункт F3 (Зріст): визначає зріст; діапазон значень: 100–220 см; значення за замовчуванням: 170 см;
 - d) Пункт F4 (Вага): визначає вагу; діапазон значень: 20–150 кг; значення за замовчуванням: 70 кг;

- е) Пункт F5 (ІМТ): визначає завершення налаштування параметрів і перехід у режим тестування ІМТ. Будь ласка, тримайте обома руками датчики пульсу на лівому та правому поручнях протягом 4 секунд. У вікні відображення параметрів з'являться значення ІМТ (індексу маси тіла) тестованої особи. Згідно з азійськими стандартами: менше 18 — недостатня вага, від 18 до 24 — нормальна вага, від 25 до 28 — надмірна вага, більше 29 — ожиріння. Значення ІМТ тестованої особи відобразатиметься у вікні. Значення за замовчуванням: 24 (ці дані призначені лише для довідки під час тренувань).
1. 11 Метод тестування ІМТ за британськими стандартами: натисніть кнопку «PROG» для вибору програми ІМТ, натисніть кнопку «MODE» для вибору номера профілю, потім натисніть «+» і «-» для встановлення параметрів.
- а) Пункт F1 (Стать): визначає стать; діапазон значень: 1–2, де 1 — чоловік, 2 — жінка. Значення за замовчуванням: 1.
- б) Пункт F2 (Вік): визначає вік; діапазон значень: 1–99 років. Значення за замовчуванням: 25 років.
- в) Пункт F3 (Зріст): визначає зріст; діапазон значень: 39–87 дюймів. Значення за замовчуванням: 67 дюймів.
- г) Пункт F4 (Вага): визначає вагу; діапазон значень: 44–330 фунтів. Значення за замовчуванням: 154 фунти.
- е) Пункт F5 (ІМТ): визначає завершення налаштування параметрів і перехід у режим тестування відсотка жиру в організмі. Будь ласка, тримайте обома руками датчики пульсу на лівому та правому поручнях протягом 4 секунд. У вікні відображення параметрів з'являться значення відсотка жиру в організмі тестованої особи. Згідно з азійськими стандартами: менше 18 — недостатня кількість жиру (худа статура), від 18 до 24 — нормальна, від 25 до 28 — надмірна кількість жиру, більше 29 — ожиріння (ці дані призначені лише для довідки під час тренувань). Значення за замовчуванням: 24.

Функція енергозбереження (ERP):

Система за замовчуванням запускається в режимі ERP. Якщо бігова доріжка не використовується, приблизно через 4,5 хвилини вона автоматично перейде в режим сну для економії електроенергії. Натисніть будь-яку кнопку, щоб вивести систему з режиму сну.

У стані очікування (MODE) утримуйте кнопку «MODE» протягом 3 секунд, щоб на дисплеї з'явилася «2222» — це вимкне функцію ERP. Утримуйте кнопку «MODE» ще 3 секунди, щоб на дисплеї з'явилася «1111» — це поверне систему в режим ERP.

Система за замовчуванням запускається в режимі ERP. Для моделей із енергозберігаючими платами після приблизно 20 хвилин бездіяльності (лише перевірка, чи запущено двигун і чи працює він) система переходить у режим сну для економії електроенергії. Пробудити систему можна, від'єднавши та знову під'єднавши захисний ключ. (Режим перемикання ERP відсутній)

Програма HRC (опція)

- 1) HRC за замовчуванням має три групи: HRC1 з обмеженням швидкості 9 км/год, HRC2 з обмеженням швидкості 11 км/год і HRC3 з обмеженням швидкості 13 км/год.
- 2) Метод налаштування HRC, послідовність, діапазон параметрів: коли HRC відображено після натискання кнопки програми, підтвердьте його кнопкою «MODE» та перейдіть до наступного налаштування, змінійте значення кнопками швидкості. Починайте тренування лише після налаштування останнього параметра.
- 3) Діапазон налаштування віку: 15–80 років, значення за замовчуванням: 25 років.
- 4) Цільова частота серцевих скорочень (THR): $(220 - \text{вік}) \times 0,6$.
- 5) Цільову частоту серцевих скорочень можна змінювати в діапазоні 80–180.
- 6) Час тренування: значення за замовчуванням 30 хвилин, діапазон змін: 5–99 хвилин.
- 7) Зв'язок між зміною швидкості та частотою серцевих скорочень.
- 8) Частота перевірки: HRC вимірює пульс кожні 30 секунд (пульс завжди відображається).
- 9) Якщо пульс користувача на 30 ударів за хвилину нижчий за цільовий, швидкість збільшується на 2,0 км/год.
- 10) Якщо пульс користувача на 6–29 ударів за хвилину нижчий за цільовий, швидкість збільшується на 1,0 км/год.
- 11) Якщо пульс користувача на 30 ударів за хвилину вищий за цільовий, швидкість зменшується на 2,0 км/год.
- 12) Якщо пульс користувача на 6–29 ударів за хвилину вищий за цільовий, швидкість зменшується на 1,0 км/год.
- 13) Якщо пульс користувача відрізняється від цільового в межах 0–5 ударів за хвилину в більшу чи меншу сторону, швидкість залишається без змін.
- 14) Зменште швидкість до мінімуму протягом 20 секунд, потім бігова доріжка працює на мінімальній швидкості 15 секунд і зупиняється з частотою 1 звуковий сигнал за секунду.
- 15) Якщо пульс не визначається протягом двох послідовних перевірок, перевіряйте його кожні 30 секунд.
- 16) Якщо швидкість 1 км/год (0,6 милі/год), пульс спричиняє зменшення швидкості.
- 17) Якщо пульс перевищує $(220 - \text{вік})$.
- 18) Якщо швидкість вища за 1 км/год (0,6 милі/год), зменшення швидкості має бути не менше 1 км/год (0,6 милі/год).

а саме: Бігова доріжка має мінімальну швидкість 1 км/год (0,6 милі/год), і коли вона працює на швидкості 1,6 км/год (1,0 милі/год), пульс спричиняє зменшення швидкості на 1,0 (2,0) км/год, після чого швидкість знижується до 1 км/год (0,6 милі/год).

19) Нахил не регулюється пульсом і може налаштовуватися вручну. Бігова доріжка не керується пульсом за 1 хвилину до початку роботи, а починає працювати згідно з вбудованою формулою через 1 хвилину після завершення роботи.

Функція Bluetooth (опція)

Інструкція з підключення Kinomap

1. Увійдіть у застосунок Kinomap та зареєструйте обліковий запис.

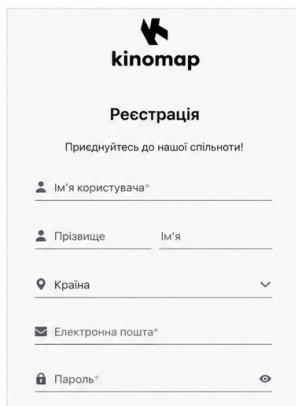

kinomap

Реєстрація

Приєднуйтесь до нашої спільноти!

Ім'я користувача*

Прізвище Ім'я

Країна

Електронна пошта*

Пароль*

2. Натисніть «Додати моє фітнес-обладнання», щоб перейти до наступного кроку.

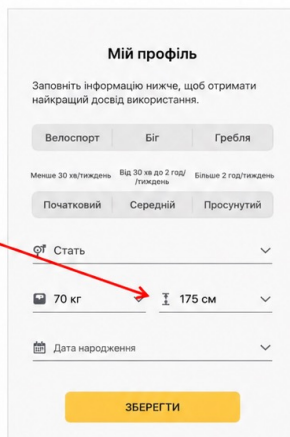

Мій профіль

Заповніть інформацію нижче, щоб отримати найкращий досвід використання.

Велоспорт Біг Гребля

Менше 30 хв/тиждень Від 30 хв до 2 год Лише 2 год/тиждень

Початковий Середній Просунутий

Стать

70 кг 175 см

Дата народження

ЗБЕРЕГТИ

3. Натисніть «Керування фітнес-обладнанням», щоб додати обладнання.

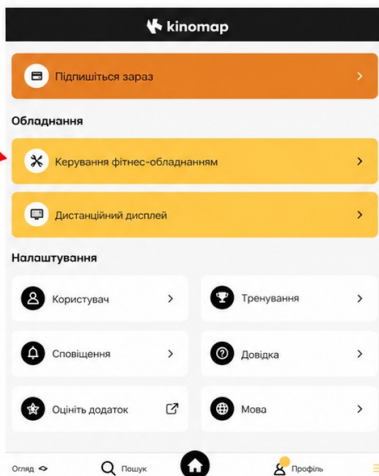

4. Натисніть «+» у правому верхньому куті, щоб перейти до іконки бігової доріжки.

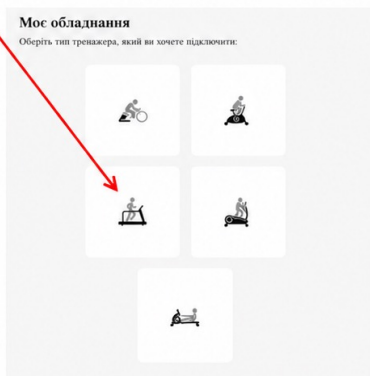
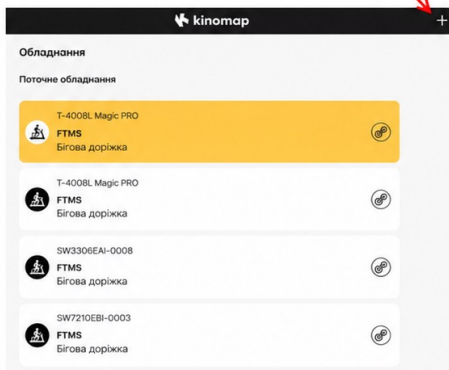

5. Знайдіть іконку FTMS, натисніть її, а потім після переходу натисніть «Бігова доріжка».

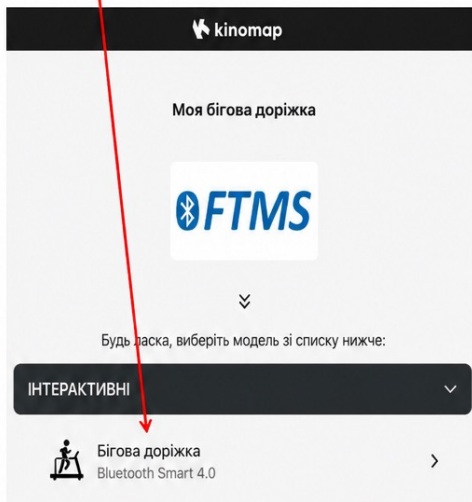

6. В цьому інтерфейсі знайдіть назву Bluetooth-пристрою T-400BL Magic PRO (у цьому прикладі назва Bluetooth — T-400BL Magic PRO), натисніть її, і з'явиться інформація про бренд і модель пристрою. Ви можете вільно її налаштувати.

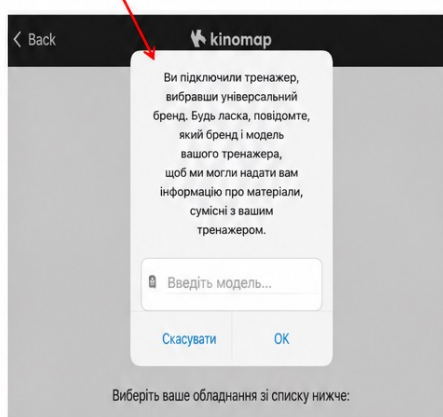
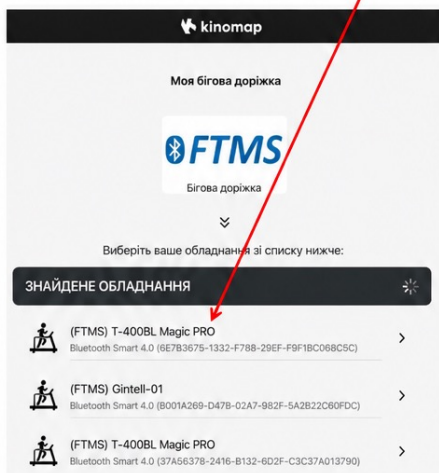

7. Після завершення налаштування ви автоматично повернетесь до початкового екрана.

У списку поточного обладнання виберіть щойно налаштований Bluetooth-пристрій, і інтерфейс покаже, що відбувається підключення до Bluetooth.

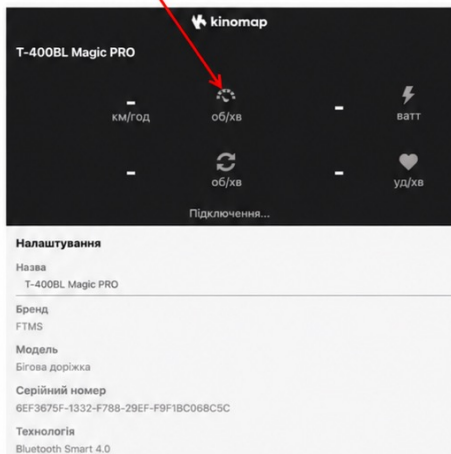
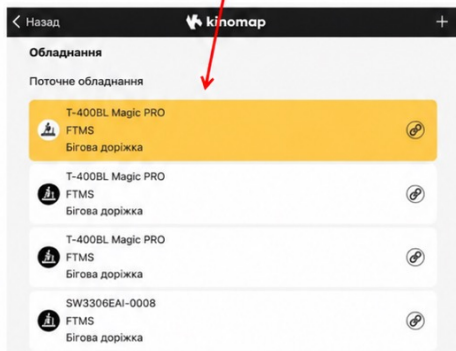

8. Через 2–5 секунд у застосунку з'явиться напис «Підключено», а на консолі відобразиться повідомлення «Успішне підключення Bluetooth».

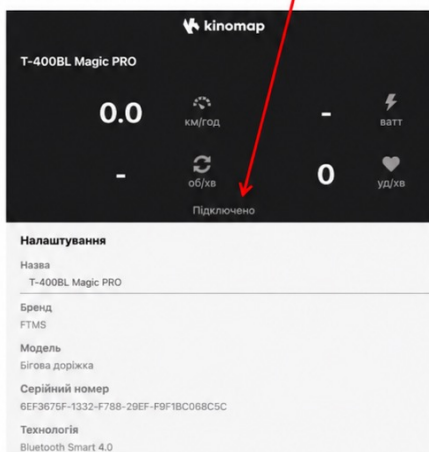

Інструкція з підключення ZWIFT

1. Натисніть «Я новий», щоб зареєструвати обліковий запис.

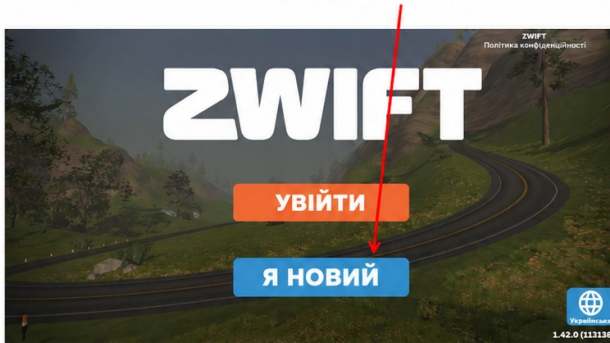

1. Натисніть «Я новий», щоб зареєструвати обліковий запис. Під час створення пароля необхідно використовувати спеціальні символи та англійські цифри (наприклад, @). Лише за наявності таких символів можна пройти перевірку.

ХТО ВИ?

ming

li

Мені вже виповнилося 16 років

Ваше ім'я, країна, вік, стать, зріст, вага та пульс будуть спільно використовуватися у світі Zwift і будуть видимі для інших користувачів Zwift.

НАЗАД ДАЛІ

СТВОРІТЬ СВІЙ ОБЛІКОВИЙ ЗАПИС

Електронна пошта

обов'язково

Пароль

обов'язково

НАЗАД ПОЧАТИ

2. Після завершення реєстрації перейдіть на цю сторінку та натисніть будь-яке з посилань.

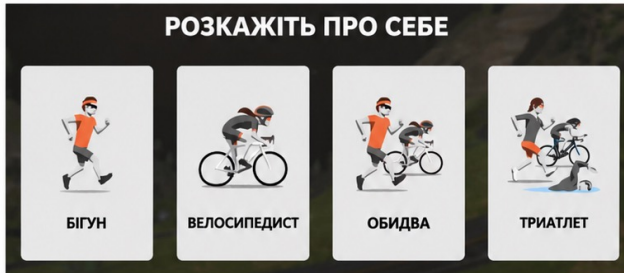

3. Натисніть кнопку пошуку; виберіть відповідну назву Bluetooth-пристрою електронного годинника для підключення. Назва Bluetooth у цьому прикладі — T-400BL Magic PRO.

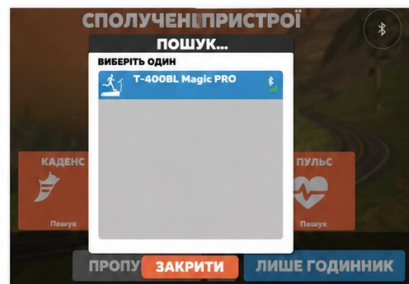
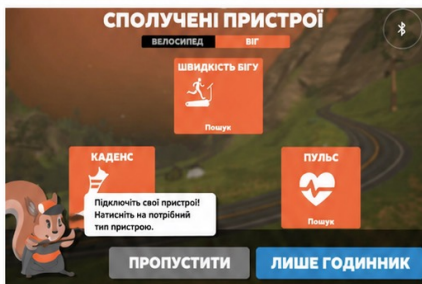

4. Зелена стрілка означає, що з'єднання встановлено, тобто Bluetooth підключено.

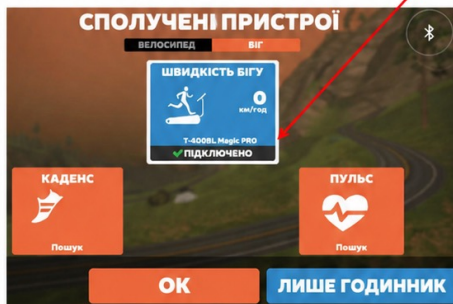

Інструкція з підключення Bluetooth-музики

Увімкніть Bluetooth на своєму телефоні. Якщо ви підключаєтеся до Bluetooth-музики вперше, знайдіть Bluetooth-пристрій з назвою «Run Music» у списку доступних пристроїв та підключіться до нього.

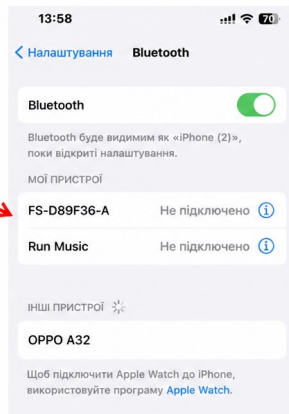

Таблиця швидкості та нахилу для автоматичних програм P01–P36: метрична система

Програма	Сегмент	1	2	3	4	5	6	7	8	9	10
P1	Швидкість	1.0	3.0	5.0	5.0	5.0	7.0	7.0	5.0	3.0	2.0
	Нахил	2	2	8	6	6	4	4	6	2	2
P2	Швидкість	2.0	3.0	5.0	8.0	5.0	5.0	6.0	8.0	4.0	3.0
	Нахил	3	3	2	2	8	8	4	4	4	4
P3	Швидкість	2.0	3.0	7.0	8.0	5.0	5.0	5.0	8.0	4.0	3.0
	Нахил	1	2	5	7	7	4	4	6	2	2
P4	Швидкість	2.0	2.0	5.0	8.0	8.0	8.0	8.0	5.0	3.0	2.0
	Нахил	3	3	9	9	9	9	9	6	2	2
P5	Швидкість	3.0	4.0	8.0	9.0	10.0	10.0	10.0	7.0	4.0	3.0
	Нахил	2	2	8	6	6	6	6	6	1	1
P6	Швидкість	3.0	4.0	6.0	7.0	7.0	7.0	9.0	10.0	5.0	3.0
	Нахил	1	8	8	7	7	7	7	5	3	1
P7	Швидкість	3.0	4.0	4.0	10.0	4.0	9.0	4.0	11.0	3.0	2.0
	Нахил	1	1	6	6	6	8	8	10	6	2
P8	Швидкість	3.0	5.0	7.0	9.0	3.0	5.0	7.0	5.0	11.0	5.0
	Нахил	3	3	3	7	7	3	3	3	5	5
P9	Швидкість	3.0	7.0	10.0	4.0	7.0	11.0	5.0	4.0	12.0	6.0
	Нахил	3	6	7	3	8	8	3	8	4	4
P10	Швидкість	3.0	5.0	9.0	10.0	6.0	6.0	9.0	6.0	11.0	3.0
	Нахил	2	7	5	5	8	8	8	8	4	4
P11	Швидкість	4.0	5.0	11.0	9.0	6.0	8.0	9.0	11.0	6.0	5.0
	Нахил	1	6	3	3	7	7	4	4	6	6
P12	Швидкість	4.0	6.0	10.0	10.0	10.0	7.0	7.0	10.0	6.0	5.0
	Нахил	3	8	9	5	5	8	8	4	4	4
P13	Швидкість	2.0	4.0	6.0	6.0	6.0	8.0	8.0	6.0	4.0	3.0
	Нахил	3	3	9	7	7	5	5	7	3	3
P14	Швидкість	3.0	4.0	6.0	9.0	6.0	6.0	7.0	9.0	5.0	4.0
	Нахил	4	4	3	3	9	9	5	5	5	5
P15	Швидкість	3.0	4.0	8.0	9.0	6.0	6.0	6.0	9.0	5.0	4.0
	Нахил	2	3	6	8	8	5	5	7	3	3
P16	Швидкість	3.0	3.0	6.0	9.0	9.0	9.0	9.0	6.0	4.0	3.0
	Нахил	4	4	10	10	10	10	10	7	3	3
P17	Швидкість	4.0	5.0	9.0	10.0	11.0	11.0	11.0	8.0	5.0	4.0
	Нахил	3	3	9	7	7	7	7	7	2	2

Програма	Сегмент	1	2	3	4	5	6	7	8	9	10
P18	Швидкість	4.0	5.0	7.0	8.0	8.0	8.0	10.0	11.0	6.0	4.0
	Нахил	2	9	9	8	8	8	8	6	4	2
P19	Швидкість	4.0	5.0	5.0	11.0	5.0	10.0	5.0	12.0	4.0	3.0
	Нахил	2.0	2	7	7	7	9	9	11	7	3
P20	Швидкість	4.0	6.0	8.0	10.0	4.0	6.0	8.0	6.0	12.0	6.0
	Нахил	4	4	4	8	8	4	4	4	6	6
P21	Швидкість	4.0	8.0	11.0	5.0	8.0	12.0	6.0	5.0	12.0	7.0
	Нахил	4	7	8	4	9	9	4	9	5	5
P22	Швидкість	4.0	6.0	10.0	11.0	7.0	7.0	10.0	7.0	12.0	4.0
	Нахил	3	8	6	6	9	9	9	9	5	5
P23	Швидкість	5.0	6.0	12.0	10.0	7.0	9.0	10.0	12.0	7.0	6.0
	Нахил	2	7	4	4	8	8	5	5	7	7
P24	Швидкість	5.0	7.0	11.0	11.0	11.0	8.0	8.0	11.0	7.0	6.0
	Нахил	4	9	10	6	6	9	9	5	5	5
P25	Швидкість	3.0	5.0	7.0	7.0	7.0	9.0	9.0	7.0	5.0	4.0
	Нахил	4	4	10	8	8	6	6	8	4	4
P26	Швидкість	4.0	5.0	7.0	10.0	7.0	7.0	8.0	10.0	6.0	5.0
	Нахил	5	5	4	4	10	10	6	6	6	6
P27	Швидкість	4.0	5.0	9.0	10.0	7.0	7.0	7.0	10.0	6.0	5.0
	Нахил	3	4	7	9	9	6	6	8	4	4
P28	Швидкість	4.0	4.0	7.0	10.0	10.0	10.0	10.0	7.0	5.0	4.0
	Нахил	5	5	10	10	10	10	10	8	4	4
P29	Швидкість	5.0	6.0	10.0	11.0	12.0	12.0	12.0	9.0	6.0	5.0
	Нахил	4	4	10	8	8	8	8	8	3	3
P30	Швидкість	5.0	6.0	8.0	9.0	9.0	9.0	11.0	12.0	7.0	5.0
	Нахил	3	10	10	9	9	9	9	7	5	3
P31	Швидкість	5.0	6.0	6.0	12.0	6.0	11.0	6.0	12.0	5.0	4.0
	Нахил	3	3	8	8	8	10	10	10	8	4
P32	Швидкість	5.0	7.0	9.0	11.0	5.0	7.0	9.0	7.0	12.0	7.0
	Нахил	5	5	5	9	9	5	5	5	7	7
P33	Швидкість	5.0	9.0	12.0	6.0	9.0	12.0	7.0	6.0	12.0	8.0
	Нахил	5	8	9	5	10	10	5	10	6	6
P34	Швидкість	5.0	7.0	11.0	12.0	8.0	8.0	11.0	8.0	12.0	5.0
	Нахил	4	9	7	7	10	10	10	10	6	6
P35	Швидкість	6.0	7.0	12.0	11.0	8.0	10.0	11.0	12.0	8.0	7.0
	Нахил	3	8	5	5	9	9	6	6	8	8
P36	Швидкість	6.0	8.0	12.0	12.0	12.0	9.0	9.0	12.0	8.0	7.0
	Нахил	5	10	10	7	7	10	10	6	6	6

Усунення несправностей

Проблема	Причина	Рішення
Система не працює	A. Не підключено до мережі або не ввімкнено живлення	Підключіть живлення або переведіть вимикач живлення у ввімкнене положення
	B. Захисний ключ не встановлено	Встановіть захисний ключ у правильне положення
	C. Відсутнє живлення на контролері або моніторі	Замініть контролер або монітор
	D. Неправильне підключення кабелів	Перевірте вхідні та вихідні клеми кабелів системи, а також комунікаційні кабелі всередині стійки
Раптова зупинка у звичайному стані	A. Захисний ключ від'єднано	Замініть захисний ключ
	B. Системна несправність	Зверніться до сервісної служби
Несправність кнопок	Кнопка не працює	1. Замініть плату кнопок і кабелів клавіатури; 2. Замініть плату керування (PCB); 3. Замініть консоль.
E-01	A. Несправна лінія зв'язку	Перепідключіть комунікаційний кабель і перевірте, чи надійно підключені клеми, або замініть комунікаційний кабель
	B. Несправна консоль	Замініть консоль
	C. Несправний контролер	Замініть контролер
E-02	A. Захист від втрати фази двигуна	Перевірте та надійно підключіть дроти двигуна або замініть двигун
	B. Захист від зниження напруги шини, помилка до вмикання реле	Замініть контролер
	C. Захист від зниження напруги шини, помилка після вмикання реле	Перевірте та надійно підключіть дроти двигуна або замініть двигун
	D. Захист від підвищеної напруги шини	Замініть контролер
	E. Захист від підвищеної напруги апаратної частини, аномальне електронне керування	Замініть контролер
	F. Захист від перевищення струму апаратної частини, аномальний двигун	Замініть двигун
E-05	A. Захист від перевантаження	Замініть контролер
	B. Захист від відсутності сигналу датчика Холла (HALL)	Замініть двигун
	C. Механічна несправність або поганий контакт у ланцюзі	Перевірте, чи задня сторона бігового полотна чиста та змащена силіконовою оливою, а також чи не заблоковані ролики
E-08	Помилка відсутності фази	Замініть двигун або контролер
Немає відображення частоти серцевих скорочень	A. Кабелі датчиків пульсу на поручнях неправильно підключені або несправні	Перевірте, підключіть або замініть кабелі датчиків пульсу на поручнях
	B. Кабелі консолі несправні	Замініть консоль
На консолі відображається неповна або відсутня інформація	A. Несправний світлодіодний дисплей	Замініть плату керування (PCB) або монітор
	B. Системна помилка	Замініть монітор

Складання та переміщення бігової доріжки

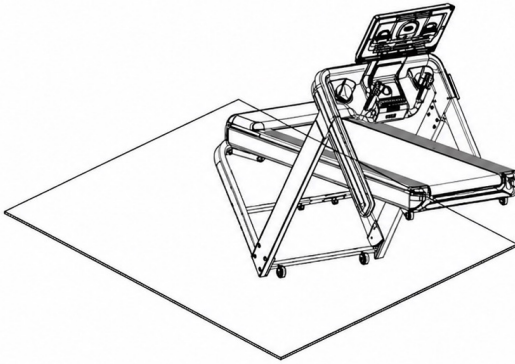

Під час переміщення переконайтеся, що:

- 1) Вимикач живлення бігової доріжки вимкнено;
- 2) Вилка живлення від'єднана від розетки;
- 3) Бігова доріжка складена;

Після виконання вищезазначених дій візьміться однією рукою за кінець бігової доріжки, а іншою рукою — за поручень з того ж боку та повільно переміщуйте тренажер, нахиливши його на 40–50° до себе.

ІНСТРУКЦІЯ З ВИКОРИСТАННЯ ТОВАРУ

Інструкція з використання бігової доріжки

1. Увімкніть живлення та переконайтеся, що бігова доріжка знаходиться у найнижчому положенні та працює нормально.
2. Закріпіть шнур захисного ключа на одязі.
3. Перед використанням переконайтеся у справності та стійкості тренажера. Не ставайте на бігове полотно під час запуску. Правильний спосіб запуску — стояти на бокових платформах, тримаючись за поручні. Після запуску натисніть кнопку «START», через 5 секунд бігова доріжка почне рух зі швидкістю 1,0 км/год. Потім натисніть кнопку «+», щоб встановити комфортну швидкість 2,5–3,5 км/год. Поступово переходьте на бігове полотно та рухайтесь у темпі доріжки.
4. Через кілька хвилин ви можете збільшити швидкість. Для цього тримайтеся однією рукою за поручень і натискайте кнопку «Speed +» для поступового збільшення швидкості. Для зменшення швидкості використовуйте кнопку «Speed -». Для збільшення кута нахилу натискайте кнопку «Incline +», для зменшення — «Incline -».
5. Під час тренування можна змінювати швидкість кнопками «+» та «-», тримаючись за поручні.
6. Під час бігу можна обрати фіксовану швидкість натисканням відповідного значення швидкості.
7. Натисніть кнопку «STOP» у будь-який момент, щоб зупинити двигун.
8. Попередньо встановлені програми:
Підключіть живлення та увімкніть доріжку.
Натисніть кнопку «CHOOSE», щоб вибрати потрібний режим.
Натисніть кнопку «START», щоб розпочати тренування у вибраному режимі.
Використовуйте кнопки «+» та «-» для зміни швидкості або кнопку «STOP» для завершення тренування.

Примітка: якщо захисний ключ буде витягнуто, бігова доріжка негайно зупиниться. Комп'ютер перестане працювати, а на дисплеї з'явиться помилка "E07".

Обслуговування бігової доріжки

1. Змащення

Після певного періоду використання бігове полотно необхідно змащувати спеціальним силіконовим мастилом.

Рекомендації:

Використання менше 3 годин на тиждень	змащення раз на 5 місяців
Використання 4–7 годин на тиждень	змащення раз на 2 місяці
Використання понад 7 годин на тиждень	змащення раз на місяць

Не використовуйте надмірну кількість мастила. Правильне змащення значно подовжує термін служби бігової доріжки.

2. Перевірка необхідності змащення

Підніміть край бігового полотна та доторкніться до його центральної нижньої частини. Якщо є сліди силікону — додаткове змащення не потрібне. Якщо поверхня суха — необхідно нанести мастило.

Нанесення мастила на бігове полотно

- Зупиніть бігове полотно та складіть доріжку. Підніміть полотно так, щоб мастило потрапило до центральної частини.
- Нанесіть силіконове мастило на внутрішню поверхню полотна з обох боків.
- Увімкніть доріжку на швидкості 1 км/год для рівномірного розподілення мастила. Обережно пройдіться по полотну зліва направо.
- Зачекайте кілька хвилин, щоб мастило рівномірно розподілилось, перед запуском доріжки.



Очищення

Регулярне очищення бігового полотна забезпечує тривалий термін служби тренажера.

Попередження: перед очищенням або технічним обслуговуванням бігову доріжку необхідно вимкнути та від'єднати від електромережі.

- Після тренування протирайте консоль та поверхні м'якою вологою тканиною для видалення поту.
Увага: не використовуйте абразивні засоби чи розчинники. Уникайте потрапляння рідини всередину комп'ютера. Не залишайте консоль під прямими сонячними променями.
- Для зручності очищення рекомендується використовувати килимок під доріжкою.
- Раз на тиждень очищуйте простір під доріжкою від пилу та бруду.

Зберігання

Зберігайте бігову доріжку у чистому та сухому приміщенні. Переконайтеся, що головний вимикач вимкнений, а кабель живлення від'єднаний від розетки.

1. Регулювання натягу бігового полотна

Усі бігові полотна налаштовані належним чином на заводі та після складання. Однак з часом можливе їх ослаблення. Наприклад: зупинки та прослизання під час бігу. Якщо це відбувається, відрегулюйте полотно, повернувши регулювальні гвинти на півоберта ліворуч і праворуч. Якщо полотно ослаблене, воно буде ковзати відносно ролика. Але надмірний натяг також небажаний, оскільки це збільшує навантаження на двигун і може призвести до пошкодження двигуна, полотна та роликів тощо.

2. Регулювання зміщення полотна

Усі бігові полотна налаштовані належним чином на заводі та після складання. Проте з часом полотно може зміщуватися. Можливі причини:

- ① Тренажер встановлено нерівно.
- ② Під час бігу стопи розташовані не по центру бігового полотна.
- ③ Стопи створюють неоднакове навантаження.

Якщо зміщення викликане вручну, кілька хвилин роботи без навантаження можуть повернути полотно в нормальне положення. Регулюйте поступово — на півоберта за один раз — за допомогою 6-мм шестигранного ключа, що входить у комплект, до усунення зміщення.



Наприклад: зміщення полотна ліворуч. Затягніть лівий гвинт за годинниковою стрілкою або ослабте правий гвинт проти годинникової стрілки.



Наприклад: зміщення полотна праворуч. Затягніть правий гвинт за годинниковою стрілкою або ослабте лівий гвинт проти годинникової стрілки.

ВАЖЛИВО:

- Поворот за годинниковою стрілкою — натяг.
- Поворот проти годинникової стрілки — послаблення.
- Бігове полотно зміщується у бік ослаблення.

① Якщо полотно зміщується ліворуч — це означає, що лівий бік занадто ослаблений.

Затягніть лівий гвинт за годинниковою стрілкою.

Або ослабте правий гвинт проти годинникової стрілки.

② Якщо полотно зміщується праворуч — це означає, що правий бік занадто ослаблений.

Затягніть правий гвинт за годинниковою стрілкою.

Або ослабте лівий гвинт проти годинникової стрілки.

Увага:

- Перед регулюванням бігового полотна запустіть доріжку на низькій швидкості (дайте полотну рухатися).
- Під час регулювання болтів не повертайте їх занадто сильно.
- Після кожного регулювання перевіряйте зміни в положенні бігового полотна.

Зміщення бігового полотна не покривається гарантією та в основному усувається користувачем відповідно до інструкцій. Зміщення полотна може серйозно пошкодити полотно. Його потрібно виявляти та виправляти вчасно.

Зміщення бігового полотна не покривається гарантією та в основному усувається користувачем відповідно до інструкцій. Зміщення полотна може серйозно пошкодити полотно. Його потрібно виявляти та виправляти вчасно.

3. Регулювання приводного ременя двигуна

Приводний ремень двигуна бігової доріжки налаштовується на заводі та після складання. Проте з часом може з'явитися ослаблення або прослизання.

- Кроки регулювання:
- ① Поверніть регулювальний гвинт проти годинникової стрілки за допомогою ключа.
 - ② Ступінь регулювання має забезпечувати достатній натяг ременя без прослизання.

ПРИМІТКА: Регулярно очищуйте ремені та пази шківів.

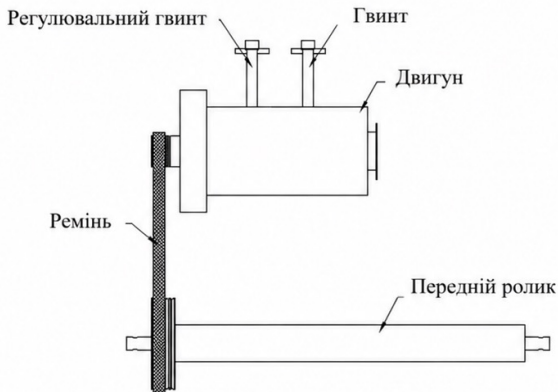

Усунення несправностей

Проблема	Причина	Спосіб усунення
Система не працює	A. Доріжка не підключена до мережі або вимикач живлення не увімкнений	Підключіть кабель живлення або переведіть вимикач живлення в положення «ON»
	B. Захисний ключ не встановлено на місце	Встановіть захисний ключ у правильне положення
	C. Відсутнє живлення контролера або дисплея	Замініть контролер або дисплей
	D. Погане з'єднання кабелів	Перевірте вхідні та вихідні клеми кабелів системи та комунікаційні кабелі всередині стійки
Бігове полотно рухається нерівно	A. Недостатнє змащення полотна	Використовуйте силіконове мастило
	B. Бігове полотно надто натягнуте	Відрегулюйте натяг бігового полотна
Бігове полотно прослизас	A. Бігове полотно занадто ослаблене	Відрегулюйте натяг бігового полотна
	B. Приводний ремінь двигуна занадто ослаблений	Відрегулюйте натяг приводного ремня двигуна